



*Chapelle Notre-Dame-de Bonne-Nouvelle
à Quillidoaré en Cast*

1:100



SECANDA

n° 24.08 - v.1.a

Chapelle ND-de-Bonne-Nouvelle à Quillidoaré (Cast)

France

↳ Bretagne (Cornouaille / Porzay)

↳ département du Finistère

↳ commune de Cast

↳ village de Quillidoaré

↳ **chapelle Notre-Dame de-Bonne-Nouvelle**

La chapelle rurale Notre-Dame-de-Bonne-Nouvelle de Quillidoaré (plus communément appelée chapelle de Quillidoaré) est l'une des nombreuses chapelles du Porzay, riche région agricole côtière du fond de la baie de Douarnenez.

La datation précise de cette belle et grande chapelle n'est pas consensuelle. En effet, son portail occidental et sa tour-clocher témoignent du XVII^e siècle et toutes ses autres ouvertures, portes et fenêtres, sont indiscutablement dans le style flamboyant du XVI^e siècle alors que la structure générale du bâtiment évoque plutôt le XVII^e siècle (absence totale de contreforts, pas de collatéraux, rampants sans crochets). S'agit-il d'un édifice du XVII^e siècle réemployant les ouvertures d'un édifice antérieur, ou d'un corps d'édifice du XVI^e siècle dont la partie occidentale a été remaniée au XVII^e siècle ?

Le petit calvaire est estimé du XVI^e siècle, donc contemporain des ouvertures (il porte la date de 1781 mais c'est celle d'une réparation). La sacristie accolée au nord du chœur a été ajoutée au XIX^e siècle.

Cette belle chapelle et son calvaire ne bénéficient malheureusement jusqu'ici d'aucune protection administrative.

The rural chapel of Notre-Dame-de-Bonne-Nouvelle of Quillidoaré (more commonly known as the chapel of Quillidoaré) is one of the many chapels of Porzay, a rich coastal agricultural region at the head of the Bay of Douarnenez.

There is no consensus on the precise dating of this large and beautiful chapel. Its western portal and bell tower date from the 17th century, and all its other openings, doors and windows, are unmistakably in the flamboyant style of the 16th century, while the general structure of the building is more reminiscent of the 17th century (total absence of buttresses, no side aisles, sloping rails without hooks). Is this a 17th-century building reusing the openings of an earlier building, or a 16th-century building whose western section was altered in the 17th century?

The small calvary is thought to be from the 16th century, and therefore contemporary with the openings (it bears the date 1781, but this is the date of a repair). The sacristy to the north of the choir was added in the 19th century.

Unfortunately, this beautiful chapel and its calvary have yet to benefit from any administrative protection.

Conseils généraux de montage des maquettes en papier

General advice for paper models mounting

Impression des planches

Utilisez du papier A4 suffisamment rigide avec un grammage de **160 gr**. Imprimez les pages PDF en « taille réelle » ou « 100% ».

Découpe des pièces

Plusieurs possibilités à associer :

Avec des ciseaux. Utilisez de longs ciseaux pour les coupes droites et de petits ciseaux fins pour les petits contours et les évidements (ciseaux de broderie ou mieux, ciseaux médicaux coupe-fil).

Au scalpel, sur un plan de découpe. Préférez un plan de découpe auto-cicatrisant (voir les boutiques de loisirs créatifs), sinon un vieux calendrier-plateau fera l'affaire. Pour les coupes droites, guidez le scalpel avec une règle métallique.

Marquage des plis

Plusieurs possibilités à associer :

Pliage sur une arête droite rigide (double-décimètre, réglet métallique, couteau à lame droite...) en marquant le pli d'abord avec la pulpe du doigt puis avec l'ongle.

Marquage avec une pointe fine (vieux crayon bille à *pointe fine*, aiguille, pointe de couteau émoussée, etc.) guidée à la règle.

Marquage avec incision superficielle du papier (scalpel ou pointe de couteau, guidés à la règle).

Mise en forme

Pour incurver une pièce tendez-la en la frottant sur l'arête d'une table ou d'une règle. Pour la rouler serrée, humidifiez-la légèrement.

Collage

Utilisez de la colle blanche vinylique (colle de bureau ou colle à bois) ou équivalent.

Étalez la colle au pinceau en couche mince. Il vous faudra deux pinceaux : une brosse étroite pour les grandes surfaces et un pinceau droit très fin pour les détails.

Plates printing

*Use sufficiently rigid A4 paper with paper weight **160 grsm**. Print the PDF pages as "real size" or "100%".*

Parts cutting

Several possibilities may be combined:

With scissors. Use long scissors for straight cuts and small fine scissors for small contours and recesses (embroidery scissors or better, wire cutters medical scissors).

With a scalpel on a cutting plan. Prefer a self-healing cutting plan (see the hobby shops), otherwise an old tray calendar will do. For straight cuts, guide the knife with a metal ruler.

Folds marking

Several possibilities to combine:

Folding on a rigid straight edge (double decimetre, metal ruler, straight blade knife...) while marking the fold at first with the finger then with the nail.

Marking with a thin blunt point (old ballpoint pen with fine point, needle, tip of a blunt knife, etc.) guided with the rule.

Marking with superficial incision of the paper (scalpel, tip of a knife, guided with the rule).

Shaping

To bend a part, just tend it while dragging and rubbing it on the edge of a table or a rule. To roll it tightly, moisten it slightly.

Gluing

Use vinyl white glue (office glue or wood glue) or similar.

Spread glue in a thin layer with a brush. You will need two brushes: a narrow flat brush for large areas and a very fine brush for details.

Montage de la maquette / *Building the model*

IMPORTANT : avant de monter cette maquette, vérifiez si une version mise à jour est disponible sur <https://secanda.stalikez.info>

IMPORTANT: before building this model, check for an available updated version at <https://secanda.stalikez.info?lg=en>

LÉGENDE DES PLANCHES DE PIÈCES :

Le numéro de chaque pièce est imprimé en **BLEU GRAS** sur la pièce ou à côté de celle-ci.

Les petits numéros en **bleu fin** (si présents) indiquent le numéro et l'emplacement d'une autre pièce à coller.

Les petits numéros **rouges** (si présents) indiquent des zones de collage devant correspondre entre elles (même numéros).

LEGEND OF THE PART PLATES:

The part number of each part is printed in **BOLD BLUE** on the part or near of it.

The small **fine blue** numbers (if present) show the number and location of another part to glue.

The small **red** numbers (if present) of the gluing areas must match each other (same numbers).

LÉGENDE DE LA NOTICE DE MONTAGE / *LEGEND OF THE BUILDING NOTICE:*

N.B. : ces conventions sont communes à toutes les maquettes en papier *Secanda*.

N.B.: these conventions are common for all the Secanda paper models.

- 0x** : numéro de pièce / *part number.*
- 0x** : pièce servant de socle / *part used as baseplate.*
- 0x** : nouvelle pièce à ajouter / *new part to add.*
- : collez la pièce / *glue the part.*
- ↶ : collez la pièce sur elle-même / *glue the part on itself.*
- ∪ : collez sous ou derrière l'autre pièce / *glue under or behind the other.*
- ⌚⌚ : attendez le séchage complet de la colle / *wait for the glue full drying.*
- ↔→ : ajuster puis coller / *adjust before gluing.*
- ↔ : coller puis ajuster / *glue before adjusting.*
- 🔧→ : mettre en forme puis coller / *to shape before gluing*
- : utilisez une chute de papier / *use a scrap piece of paper*
- ↶ ∪ : posez la pièce sans la coller / *set the part without gluing it*

Suivez l'ordre de montage de la liste suivante :

Follow the building order of the following list:

1. Ouvertures du corps principal / *Openings of the main body*

- 6c ↷ (porte sud / *south door*)
- 6d ↷ (porte nord / *north door*)
- 2f (×2) ↷ (fenêtres latérales / *side windows*)
- 2g ↷ (fenêtre est / *east window*)
- 6c ↻ 5a (poser porte sud / *setting south door*)
- 6d ↻ 5b (poser porte nord / *setting north door*)
- 2f ↻ 5a (poser fenêtre sud / *setting south window*)
- 2f ↻ 5b (poser fenêtre nord / *setting north window*)
- 2g ↻ 2a (poser fenêtre est / *setting east window*)

2. Portail occidental / *West portal*

- 4r ↷ (portail / *portal*)
- 4c ↷ (marche inférieure / *lower step*)
- 4d ↷ (marche supérieure / *upper step*)
- 4d → 4c (joindre les marches / *joining the steps*)
- [4c + 4d] → 4r (poser les marches / *setting the steps*)
- 4r ↻ 4b (poser le portail / *setting the portal*)

3. Assemblage des murs du corps / *Building the walls of the body*

- 5a → 4b → 5b (Sud-Ouest-Nord / *South-East-North*)
- 5a → 2a → 5b (Sud-Est-Nord / *South-East-North*)
- [5a + 4b + 4b + 2a] → 6a (poser les murs / *setting the walls*)

4. Ouvertures du transept / *Openings of the transept*

- 1c (×2) ↷ (fenêtres / *windows*)
- 1c ↻ 1a (poser fenêtre sud / *setting south window*)
- 1c ↻ 1b (poser fenêtre nord / *setting north window*)

5. Pose du transept / *Setting the transept*

- 1a ↷ (fermer le bras sud / *closing the south arm*)
- 1b ↷ (fermer le bras nord / *closing the north arm*)
- 1a → [6a + 5a] (poser le bras sud / *setting the south arm*)
- 1b → [6a + 5b] (poser le bras nord / *setting the north arm*)

6. Entourage du portail / *Frame of the portal*

4p → 4q (assembler l'entourage / *building the frame*)
4q → 4b (poser l'entourage / *setting the frame*)

7. Tour de clocher / *Bell tower*

5d ↷ (ouverture / *opening*)
5d ∪ 5c (poser l'ouverture / *setting the opening*)
5c ↷ (fermer la tour / *closing the tower*)
5c → [6a + 4b] (poser la tour / *setting the tower*)

8. Rampants du chevet / *East rails*

2b → 2i (rampants est / *east rails*)
2i ∪ 2a (poser les rampants E / *setting the E rails*)

9. Rampants du transept / *Rails of the transept*

2c → 1d (rampants sud / *south rails*)
2d → 1f (rampants nord / *north rails*)
1d ∪ 1a (poser les rampants S / *setting the S rails*)
1f ∪ 1b (poser les rampants N / *setting the N rails*)

10. Rampant sud-ouest / *South-East rail*

4k → 4t (rampant sud-ouest / *SW rail*)
4t ∪ 4b (poser le rampant SW / *setting the SW rail*)

11. Escalier de rampant / *Stairway-rail*

4s → 4n (coller les marches / *gluing the steps*)
4m → 4s (coller les marches / *gluing the steps*)
4u ∪ 4n (épaisseur / *thickness*)
4v ∪ 4m (épaisseur / *thickness*)
4l → 4v (dos de rampant / *rail back*)
4u ∪ 4b (poser le rampant / *setting the rail*)

12. Ouvertures de la sacristie / *Openings of the sacristy*

- 4f** ↷ (porte / *door*)
4g ↷ (fenêtre / *window*)
4f ↶ **4a** (poser la porte / *setting the door*)
4g ↶ **4a** (poser la fenêtre / *setting the window*)

13. Murs de la sacristie / *Walls of the sacristy*

- 4a** ↷ (fermer les murs / *closing the walls*)
4i → **4h** (rampant / *rail*)
4h ↶ **4a** (poser le rampant / *setting the rail*)

14. Supports de toit / *Roof holders*

- 3w** → [**6a** + **5a** + **5b**] (support ouest / *west holder*)
7b → [**6a** + **2b**] (support est / *east holder*)
7a (×4) → [**6a** + **5a** + **5b**] (supports intermédiaires / *middle holders*)
2f → [**6a** + **2c**] (support du bras sud / *south arm holder*)
2f → [**6a** + **2d**] (support du bras nord / *north arm holder*)
4e → [**6a** + **4i**] (support de sacristy / *sacristy holder*)

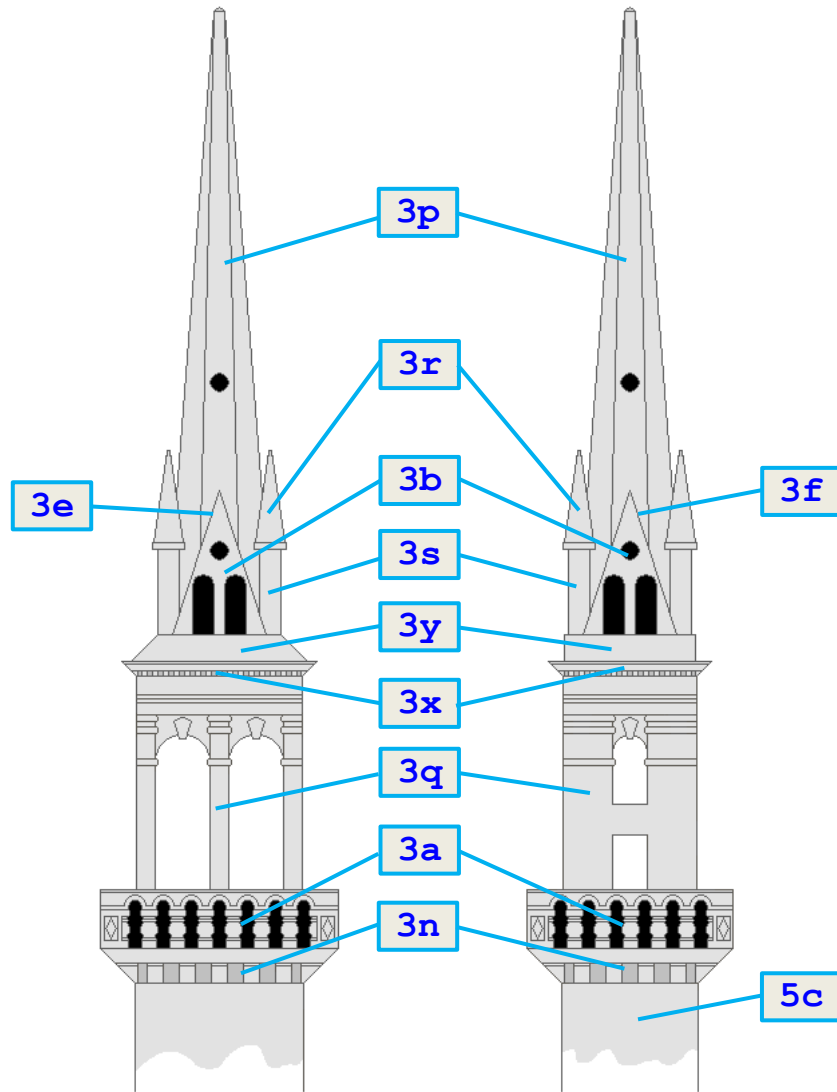

15. Chambre des cloches / *Bell chamber*

- 3l (x2) ∪ 3q (dos des traverses lat. / *side transoms backs*)
- 3t (x2) ∪ 3q (montants centraux / *middle jambs*)
- 3q ↻ (fermer la chambre / *closing the chamber*)
- 3u (x2) ∪ 3q (montants d'angles / *corner jambs*)
- 3v (x2) ∪ 3q (montants d'angles / *corner jambs*)
- 3k ↻ (traverse centrale / *middle transom*)
- 3k → 3t (x2) (poser traverse cntr. / *setting middle transom*)

16. Arcs de la chambre des cloches / *Arches of the bell chamber*

- 3i (x2) ∪ [3u + 3v] (x2) (arcs latéraux / *side arches*)
- 3g (x2) ∪ [3u + 3t] (x2) (arcs faciaux / *front arches*)
- 3h (x2) ∪ [3v + 3t] (x2) (arcs faciaux / *front arches*)

17. Base de la chambre des cloches / *Base of the bell chamber*

- 3q → 3n (chambre sur base / *chamber onto the base*)
- 3m ⊃ (renfort de base / *base reinforcement*)
- 3m ∪ 3n (poser le renfort / *setting the reinforcement*)
- 3n ⊃ (fermer la base / *closing the base*)

18. Cloches / *Bells*

- 3c ⊃ (cloche nord / *north bell*)
- 3d ⊃ (cloche sud / *south bell*)
- 3c → [3q + 3k] (poser la cloche nord / *setting the north bell*)
- 3d → [3q + 3k] (poser la cloche sud / *setting the south bell*)

19. Balustrade / *Balustrade*

- 3a ⊃ (former balustrade / *shaping the balustrade*)
- 3a → 3n (poser la balustrade / *setting the balustrade*)

20. Flèche / *Spire*

- 3x ⊃ (base de la flèche / *spire base*)
- 3y ⊃ (support de la flèche / *spire holder*)
- 3p ⊃ (flèche / *spire*)
- 3y → 3x (support sur base / *setting holder onto base*)
- 3p → 3y (poser la flèche / *setting the spire*)

21. Pinacles de la flèche / *Pinnacles of the spire*

- 3s** (×4) ↷ (fûts des pinacles / *pinnacle stalks*)
3r (×4) ↷ (flèches des pinacles / *pinnacle spires*)
3r (×4) → **3s** (×4) (assembler pinacles / *building the pinnacles*)
3s (×4) → **3y** (poser les pinacles / *setting the pinnacles*)

22. Gables de la flèche / *Gables of the spire*

- 3b** (×2) → **3e** (×2) (assembler les gables / *building the gables*)
3b (×2) → **3f** (×2) (assembler les gables / *building the gables*)
3e (×2) → **3p** (poser les gables / *setting the gables*)
3f (×2) → **3p** (poser les gables / *setting the gables*)

23. Poser chambre et flèche sur la tour / *Setting the chamber and the spire onto the tower*

- 3x** → **3q** (flèche sur chambre / *spire onto chamber*)
3n → **5c** (chambre sur tour / *chamber onto tower*)

24. Décors de toiture / *Roof decoration*

- 6e** ↷ (épi de faîtage de croisée / *finial of cross*)
6e → **8a** (poser l'épi de faîtage / *setting the finial*)
1e (×4) ↷ (croix antéfixes / *antefix crosses*)
1e → **2i** (croix du chevet / *chevet cross*)
1e → **1d** (croix du bras sud / *south arm cross*)
1e → **1f** (croix du bras nord / *north arm cross*)
1e → **4h** (croix de sacristie / *sacristy cross*)

25. Niveau inférieur de la mace du calvaire / *Lower level of the calvary pedestal*

- 7e ↷ (mur / *wall*)
- 7e → 7g (poser le mur / *building the frame*)
- 7i ↷ (épaisseur de la table / *table thickness*)
- 7i ↻ 7f (peau de la table / *table skin*)
- 7f → 7e (poser la table / *setting the table*)

26. Niveau intermédiaire de la mace du calvaire / *Middle level of the calvary pedestal*

- 7d ↷ (mur / *wall*)
- 7h → 7d (poser le dessus / *setting the top*)
- 7d → 7f (poser l'étage / *setting the level*)

27. Niveau supérieur de la mace du calvaire / *Middle level of the calvary pedestal*

- 7c ↷ (mur / *wall*)
- 7c → 7h (poser le mur / *building the frame*)
- 7m ↷ (épaisseur de la table / *table thickness*)
- 7m ↻ 7k (peau de la table / *table skin*)
- 7k → 7c (poser la table / *setting the table*)

28. Croix / *Cross*

- 8e ↷ (base de la croix / *cross base*)
- 8f → 8e (dessus de la base / *top of the base*)
- 8e → 7k (poser la base / *setting the base*)
- 8c ↷ (croix / *cross*)
- 8d ↷ (pietà / *pietà*)
- 8c → 8f (poser la croix / *setting the cross*)
- 8d → 8f (poser la pietà / *setting the pietà*)

Terminé ! / *Completed!*

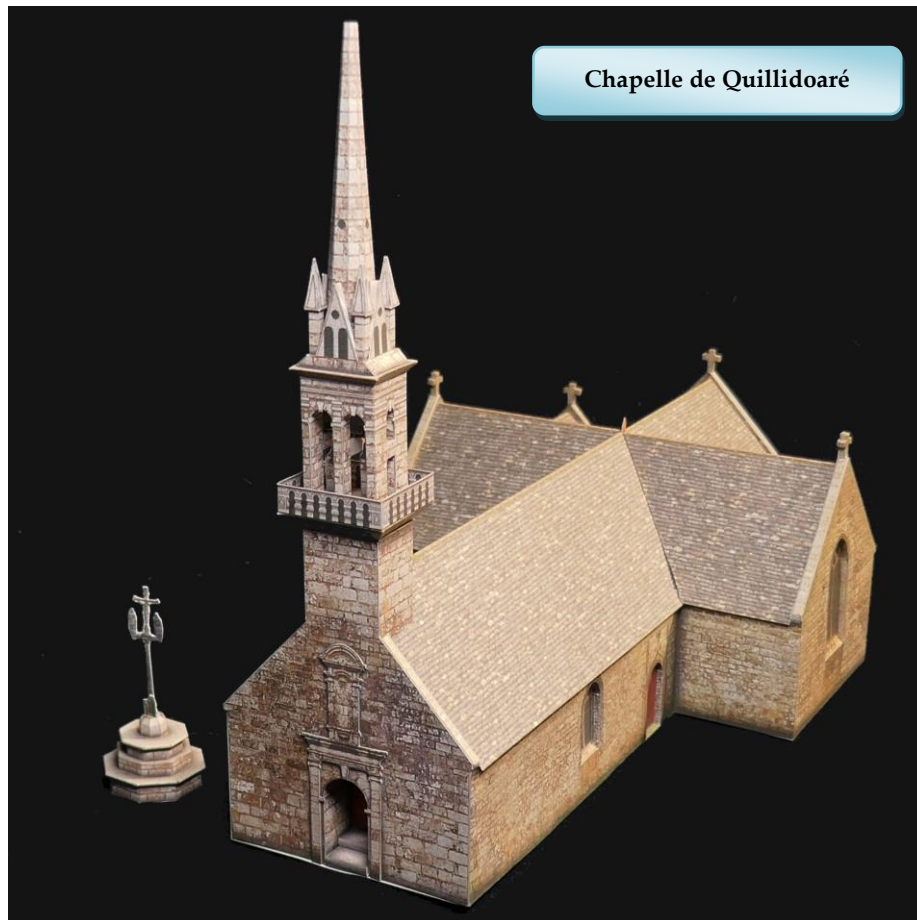

Merci de signaler toutes les erreurs que vous rencontrerez dans cette maquette et dans sa notice (mauvaises numérotations, pièces manquantes, étapes de montages oubliées, etc.)

Please report any errors you encounter in this model and its notice (wrong numbering, missing parts, forgotten assembly steps, etc.)

Contact : secanda@stalikez.info

Planches à imprimer / *Plates to print*

