

Chapelle Saint-Tremeur au Guilvinec

1:100



SECANDA

n° 15.3 - v.2.b

Chapelle Saint-Tremeur du Guilvinec

France

↳ Bretagne (Cornouaille, Pays Bigouden)

↳ département du Finistère

↳ commune du Guilvinec

↳ **chapelle St-Tremeur**

La chapelle St-Tremeur est située sur la côte sud du Pays Bigouden, en périphérie du Guilvinec, non loin de la mer dans une zone autrefois arrière-dunaire mais aujourd'hui victime de l'urbanisation. Elle dépendait autrefois de la paroisse voisine de Plomeur.

Cette élégante chapelle date de la fin du XV^e siècle et témoigne du style gothique flamboyant cornouaillais. Une de ses particularités est de ne pas avoir de portail occidental. Elle n'est pas seule dans ce cas dans la région. En effet, autrefois en Basse-Bretagne, le porche occidental n'était ouvert que pour les enterrements, mais, comme les enterrements n'étaient célébrés que dans les églises et non dans les chapelles, ce portail ne servait à rien dans ces dernières, à part générer des courants d'air... et en zone venteuse on le supprimait souvent.

Cette chapelle est dédiée à saint Tremeur, un saint breton traditionnel non reconnu par l'église catholique officielle mais dont le culte est très répandu en Bretagne (de nombreuses églises et chapelles lui sont dédiées). Il est réputé être mort décapité et est donc généralement représenté tenant sa tête dans ses mains. En toute logique, on faisait appel à lui pour soulager les maux de tête !

La chapelle St-Tremeur est inscrite aux Monuments Historiques depuis le 4 mars 1935.

St-Tremeur chapel is located on the south coast of the Pays Bigouden (SW of Brittany) on the outskirts of Le Guilvinec, not far from the sea in a previously back-dune area but today victim of urbanization. It once depended on the neighboring parish of Plomeur.

This elegant chapel dates from the late fifteenth century and reflects the Flamboyant Gothic style from Breton Cornouaille. One of its features is to have no western portal. It is not alone in this case in the area. Indeed, once in Lower-Brittany, western portal was only open for funerals, but as funerals were celebrated only in churches and not in chapels, this portal was useless in the latter, besides generating air streams... and in windy areas it was often suppressed.

This chapel is dedicated to St. Tremeur, a traditional Breton saint not recognized by the official Catholic Church but whose cult is widespread in Brittany (many churches and chapels are dedicated to him). It is deemed to be died beheaded and is hence usually depicted holding his head in his hands. Logically, people did call on him to alleviate headaches!

St-Tremeur chapel is listed in the Monuments Historiques (Historical French Heritage) since 1935.

Conseils généraux de montage des maquettes en papier

General advice for paper models mounting

Impression des planches

Utilisez du papier A4 suffisamment rigide avec un grammage (de 120 gr à) **160 gr**. Imprimez les pages PDF en « taille réelle »

Découpe des pièces

Plusieurs possibilités à associer :

Avec des ciseaux. Utilisez de longs ciseaux pour les coupes droites et de petits ciseaux fins pour les petits contours et les évidements (ciseaux de broderie ou mieux, ciseaux médicaux coupe-fil).

Au scalpel, sur un plan de découpe. Préférez un plan de découpe auto-cicatrisant (voir les boutiques de loisirs créatifs), sinon un vieux calendrier-plateau fera l'affaire. Pour les coupes droites, guidez le scalpel avec une règle métallique.

Marquage des plis

Plusieurs possibilités à associer :

Pliage sur une arête droite rigide (double-décimètre, couteau à lame droite...) en marquant le pli d'abord avec la pulpe du doigt puis avec l'ongle.

Marquage avec une pointe fine (vieux crayon bille à *pointe fine*, aiguille, pointe de couteau, etc.) guidée à la règle.

Marquage avec incision superficielle du papier (scalpel ou pointe de couteau, guidés à la règle).

Mise en forme

Pour incurver une pièce tendez-la en tirant tout en la frottant sur l'arête d'une table ou d'une règle.

Collage

Utilisez de la colle blanche vinylique (colle de bureau ou colle à bois) ou équivalent.

Étalez la colle au pinceau en couche mince. Il vous faudra deux pinceaux : une brosse étroite pour les grandes surfaces et un pinceau droit très fin pour les détails.

Plates printing

Use sufficiently rigid A4 paper. Paper weight (from 120 grsm to) 160 grsm. Print the PDF pages as "real size".

Parts cutting

Several possibilities may be combined:

***With scissors.** Use long scissors for straight cuts and small fine scissors for small contours and recesses (embroidery scissors or better, wire cutters medical scissors).*

With a scalpel on a cutting plan. Prefer a self-healing cutting plan (see the hobby shops), otherwise an old tray calendar will do. For straight cuts, guide the knife with a metal ruler.

Folds marking

Several possibilities to combine:

***Folding on a rigid straight edge** (double decimetre, straight blade knife...) while marking the fold at first with the finger then with the nail.*

***Marking with a thin blunt point** (old ballpoint pen with fine point, needle, tip of a knife, etc.) guided with the rule.*

***Marking with superficial incision of the paper** (scalpel, tip of a knife, guided with the rule).*

Shaping

To bend a part, just tend it while dragging and rubbing it on the edge of a table or a rule.

Gluing

Use vinyl white glue (office glue or wood glue) or similar.

Spread glue in a thin layer with a brush. You will need two brushes: a narrow flat brush for large areas and a very fine brush for details.

Montage de la maquette / *Building the model*

IMPORTANT : avant de monter cette maquette, vérifiez si une version mise à jour est disponible sur <http://secanda.stalikez.info>

IMPORTANT: before building this model, check for an available updated version at <http://secanda.stalikez.info?lg=en>

LÉGENDE DES PLANCHES DE PIÈCES :

Le numéro de chaque pièce est imprimé en **BLEU GRAS** sur la pièce ou à côté de celle-ci.

Les petits numéros en **bleu fin** (si présents) indiquent le numéro et l'emplacement d'une autre pièce à coller.

Les petits numéros **rouges** (si présents) indiquent des zones de collage devant correspondre entre eux.

LEGEND OF THE PART PLATES:

The part number of each part is printed in **BOLD BLUE** on the part or near of it.

The small **fine blue** numbers (if present) show the number and location of another part to glue.

The small **red** numbers (if present) of the gluing areas must match each other.

LÉGENDE DE LA NOTICE DE MONTAGE / *LEGEND OF THE BUILDING NOTICE:*

N.B. : ces conventions sont communes à toutes les maquettes en papier *Secanda*.

N.B.: these conventions are common for all the Secanda paper models.

- | | | |
|-----------|---|---|
| 0x | : | numéro de pièce / <i>part number.</i> |
| 0x | : | pièce servant de socle / <i>part used as baseplate.</i> |
| 0x | : | nouvelle pièce à ajouter / <i>new part to add.</i> |
| → | : | collez la pièce / <i>glue the part.</i> |
| ↶ | : | collez la pièce sur elle-même / <i>glue the part on itself.</i> |
| ∩ | : | collez sous ou derrière l'autre pièce / <i>glue under or behind the other.</i> |
| ⌚⌚⌚ | : | attendez le séchage complet de la colle / <i>wait for the the glue full drying.</i> |
| ✂→ | : | ajuster puis coller / <i>adjust before gluing.</i> |
| →✂ | : | coller puis ajuster / <i>glue before adjusting.</i> |
| 🔪→ | : | mettre en forme puis coller / <i>to shape before gluing</i> |
| ▭-- | : | utilisez une chute de papier / <i>use a scrap piece of paper</i> |
| → ↶ ∩ | : | posez la pièce <u>sans</u> la coller / <i>set the part <u>without</u> gluing it</i> |

Suivez l'ordre de montage de la liste suivante :

Follow the building order of the following list:

1. Ouvertures / Openings

- 1c ↪ (portail SW / *SW portal*)
- 1d ↪ (portail SE / *SE portal*)
- 1f ↪ (fenêtre SE / *SE window*)
- 4e ↪ (fenêtre E / *E window*)
- 1e ↪ (fenêtre NE / *NE window*)
- 3k ↪ (fenêtre S / *S window*)
- 1c ∪ 2e (pose sur mur S / *setting on S wall*)
- 1d ∪ 2e (pose sur mur S / *setting on S wall*)
- 1f ∪ 1b (pose sur mur E / *setting on E wall*)
- 4e ∪ 1b (pose sur mur E / *setting on E wall*)
- 1e ∪ 1b (pose sur mur E / *setting on E wall*)
- 3k ∪ 3a (pose sur bras sud / *setting on the south arm*)

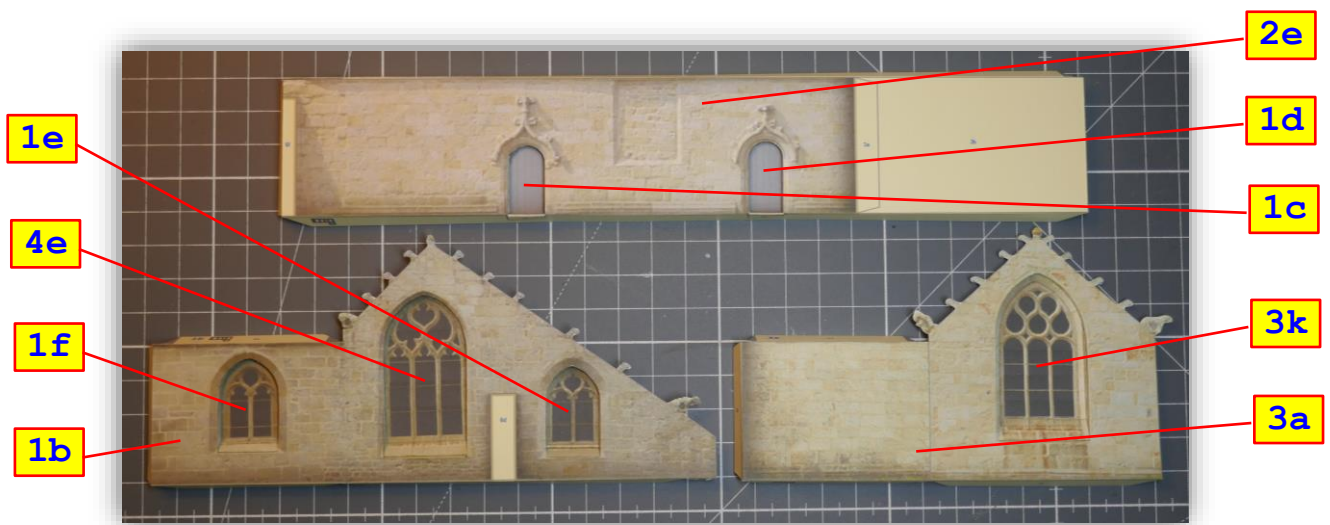
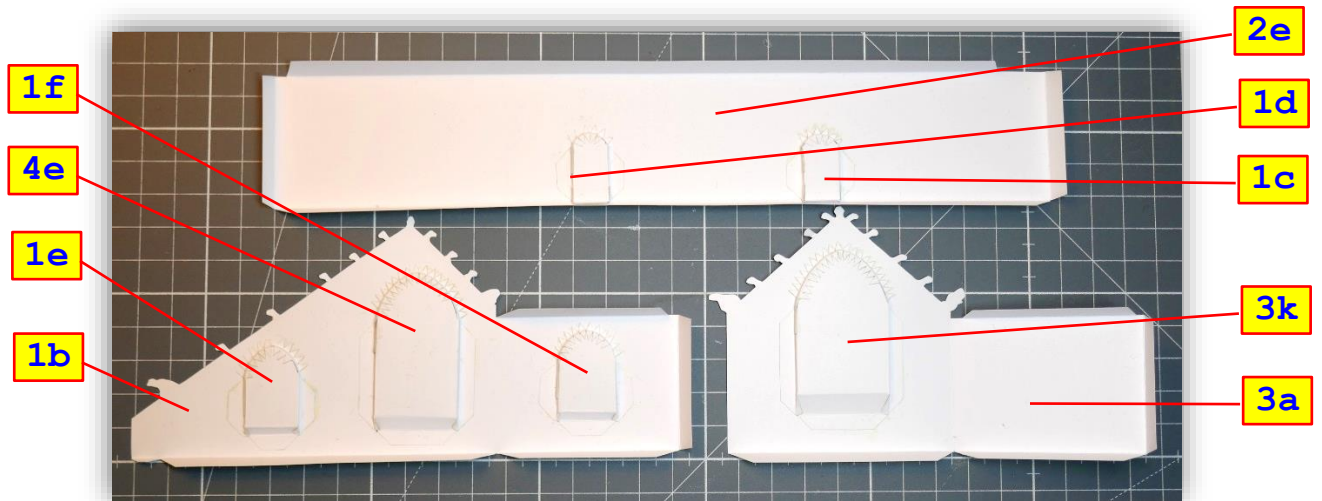

2. Murs et façades / *Walls and facades*

1b → 1a (pose mur E / *setting the E wall*)

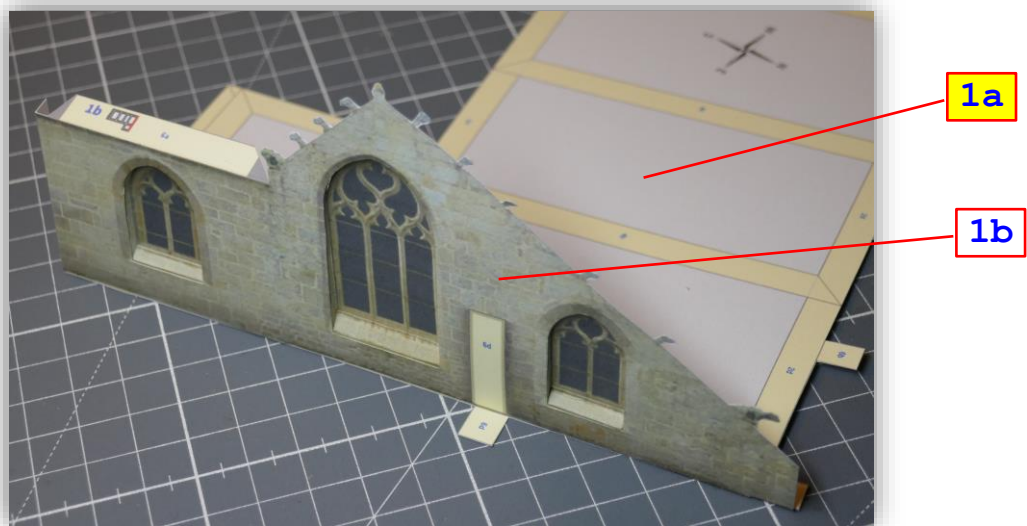

2e ∪ 2c → 2d (murs S+W+N / *S+W+N walls*)
 [2e + 2c + 2d] → [1a + 1b] (pose des murs / *setting the walls*)

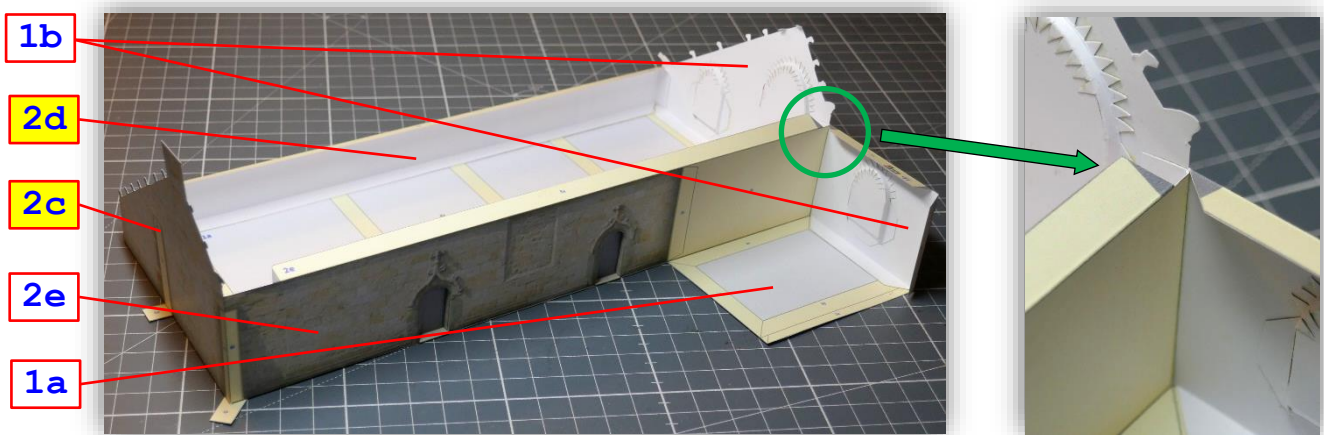

3. Croisillon sud / *South arm*

3h ∪ **3a** (support toit + mur / *roof holder + wall*)

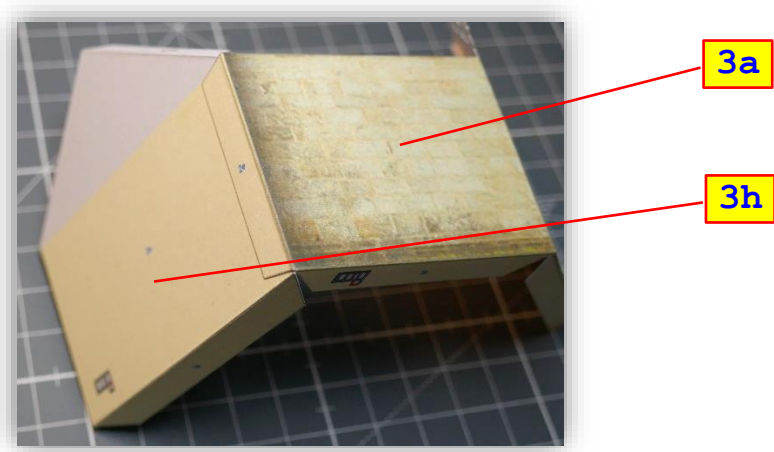

[**3a** + **3h**] → [**1a** + **2e** + **1b**] (pose des murs / *setting the walls*)

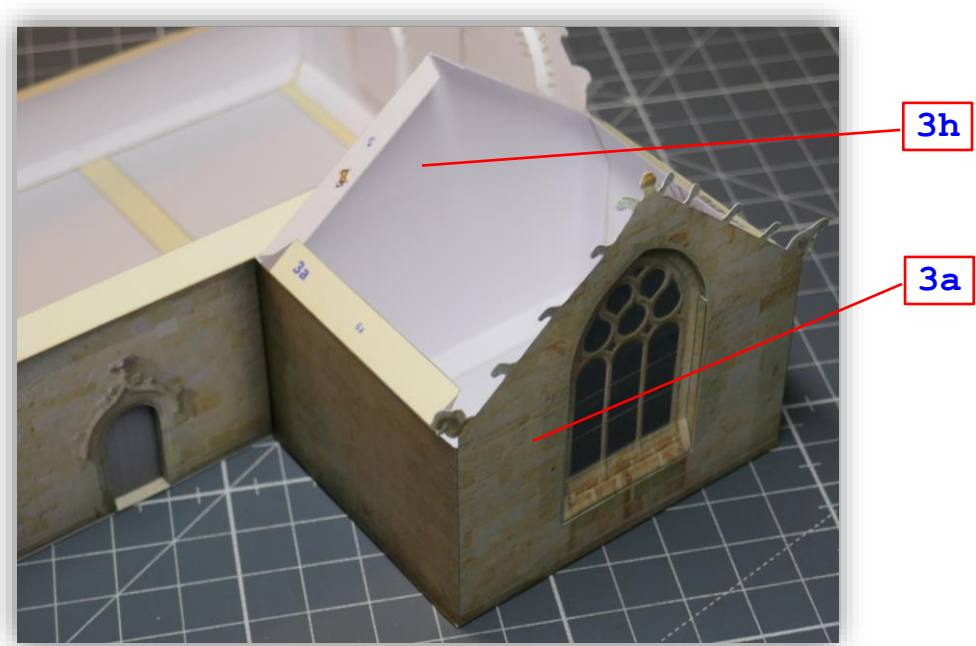

4. Tour de clocher / *Bell-tower*

2h (x2) ∪ **2a** (revers des traverses / *crossbar backs*)

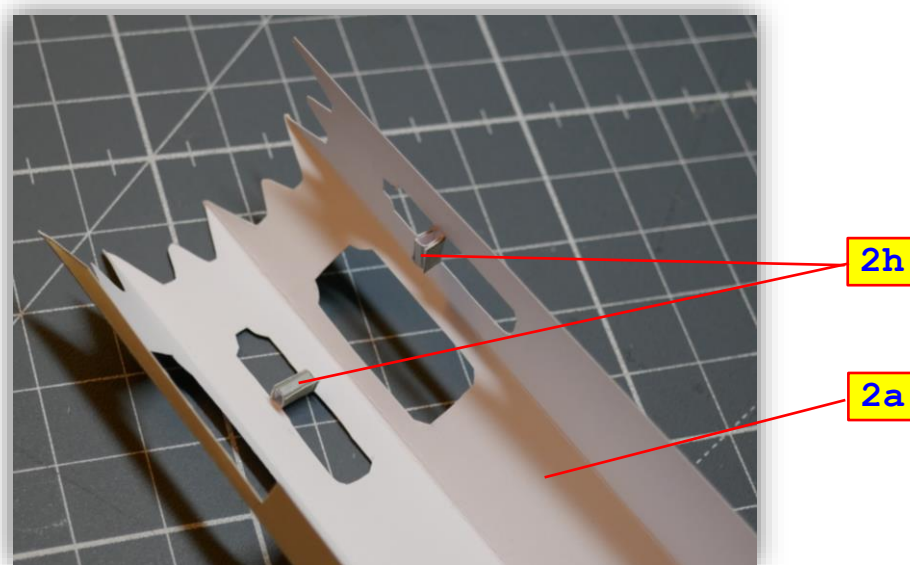

2f ∪ **2a** (base chambre des cloches / *bellroom base*)

2a ∩ (fermer la tour / *closing the tower*)

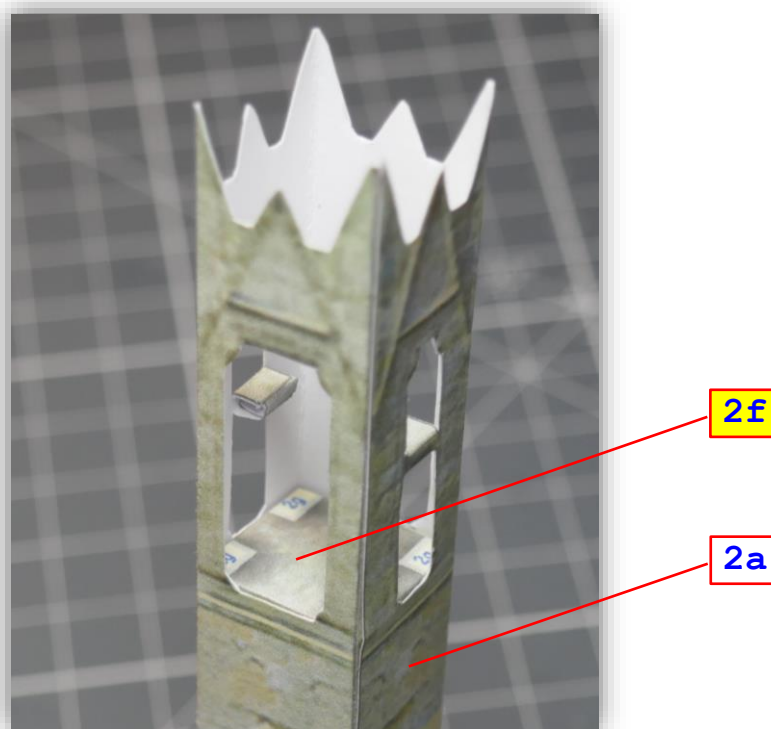

2g (x2) ∪ **2a** (revers des pieds / *feet backs*)

2m (x2) ∪ **2a** (revers des pieds / *feet backs*)

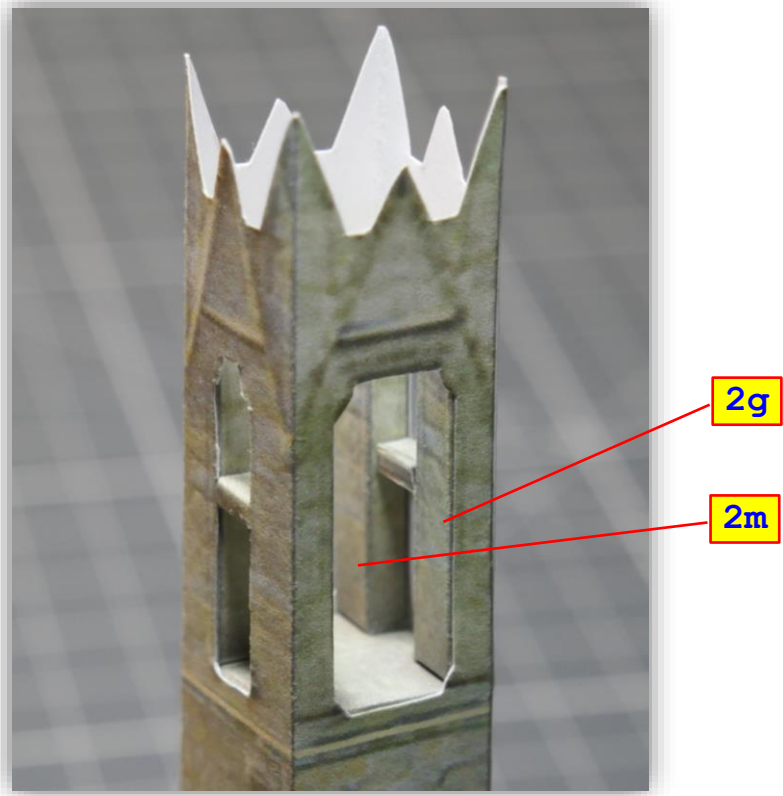

2n (x2) ∪ [**2g** + **2n**] (linteaux E et W / *E and W lintels*)

2k (x2) ∪ [**2g** + **2n**] (linteaux N et S / *N and S lintels*)

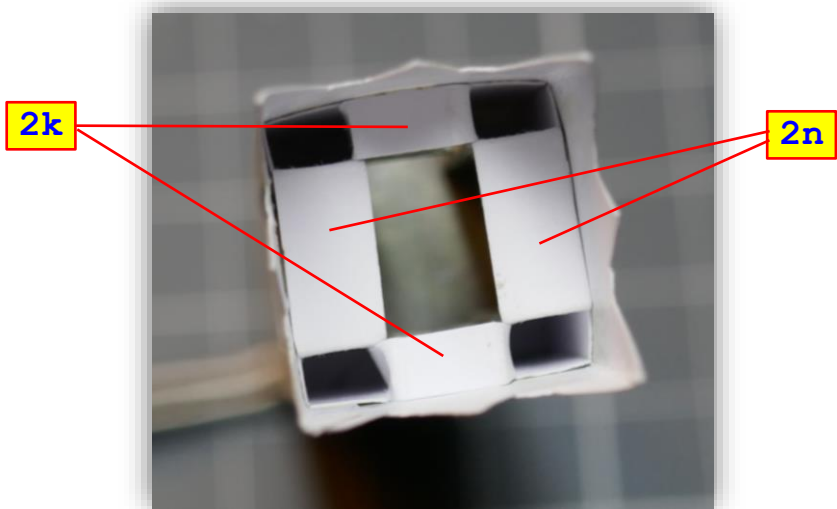

2i ↷ (cloche / *bell*)

2i → 2a (mise en place de la cloche / *setting the bell*)



5. Flèche du clocher / *Spire*

4d ↷ (flèche / *spire*)

4d → 2b (support de la flèche / *spire holder*)

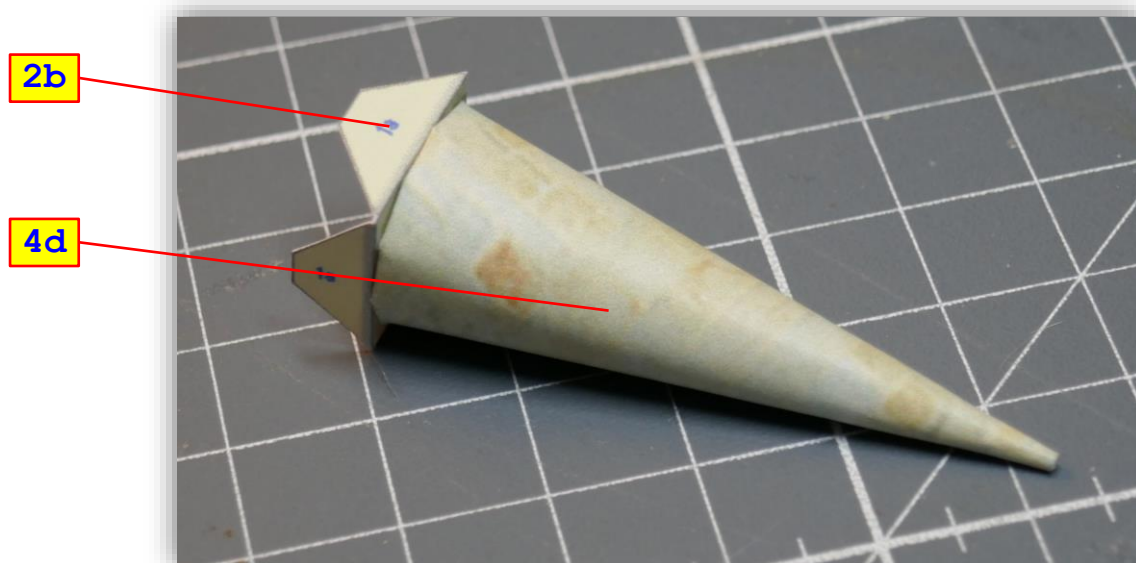

2b → 2a (pose de la flèche / *setting the spire*)

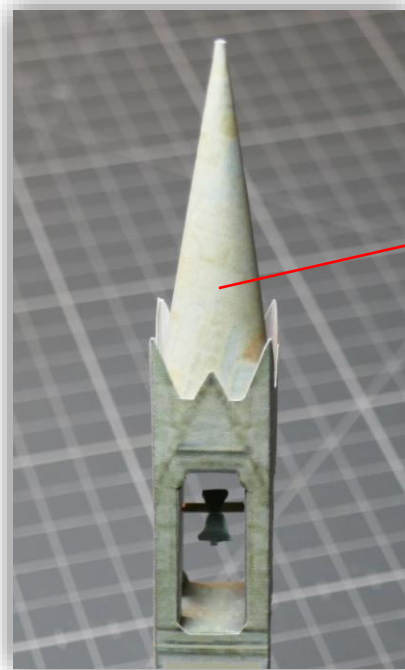

6h (×12 (4×4)) → 4d (crochets de la flèche / *spire hooks*)

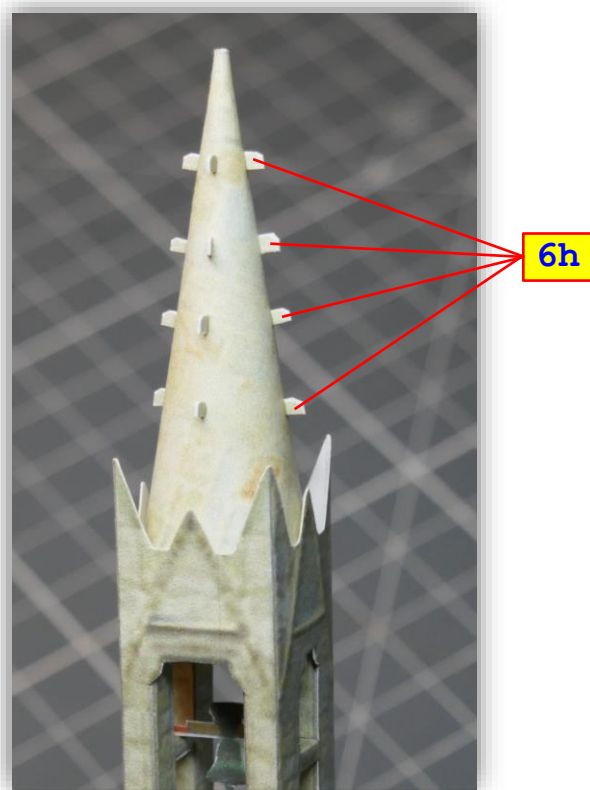
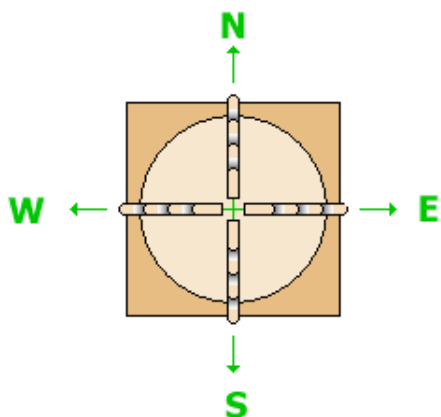

2a → [1a + 2c] (mise en place de la tour / *setting the tower*)

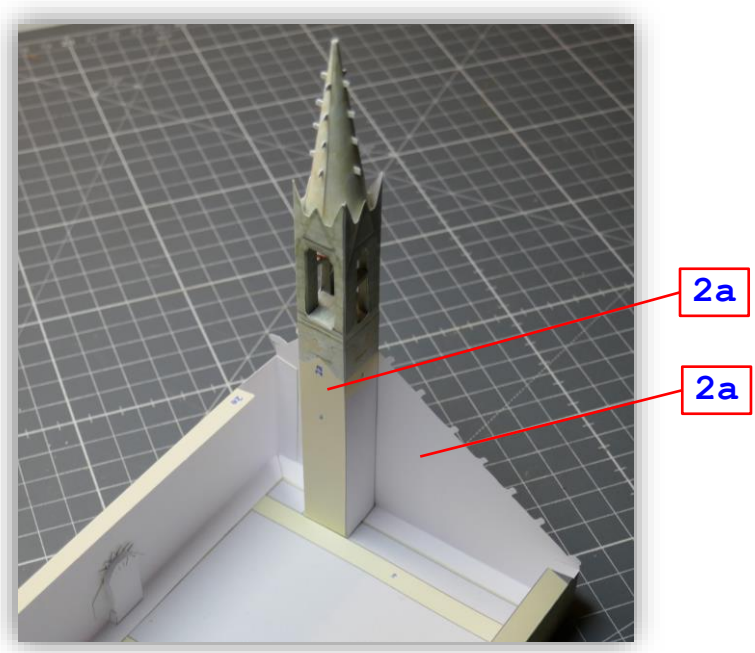

6. Escalier du rampant sud-ouest / *Stairway of the southwest rail*

6h → 3c (escalier du clocher / *bell-tower stairway*)

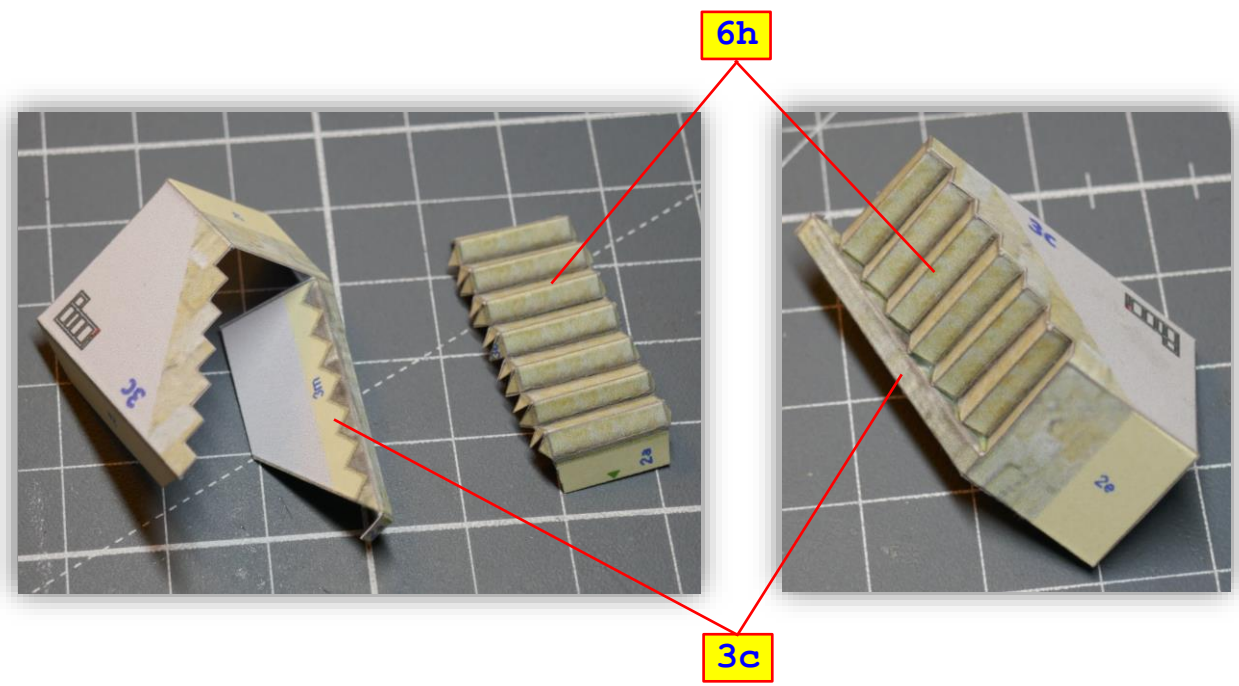

3c → [2a + 2c] (pose de l'escalier / *setting the stairway*)

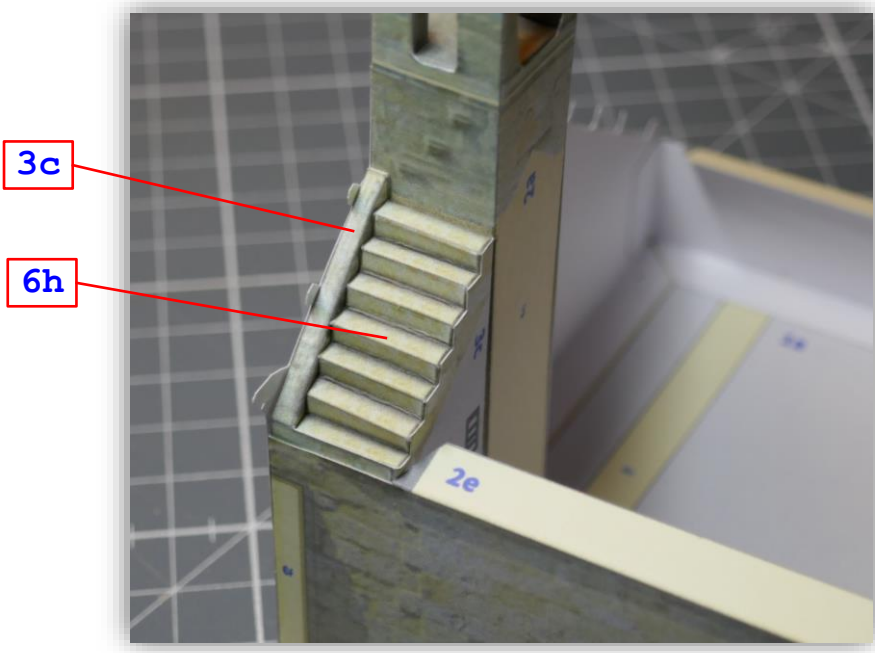

7. Corniche du clocher / *Cornice of the bell tower*

6g (x4) → 4d (corniche / *cornice*)

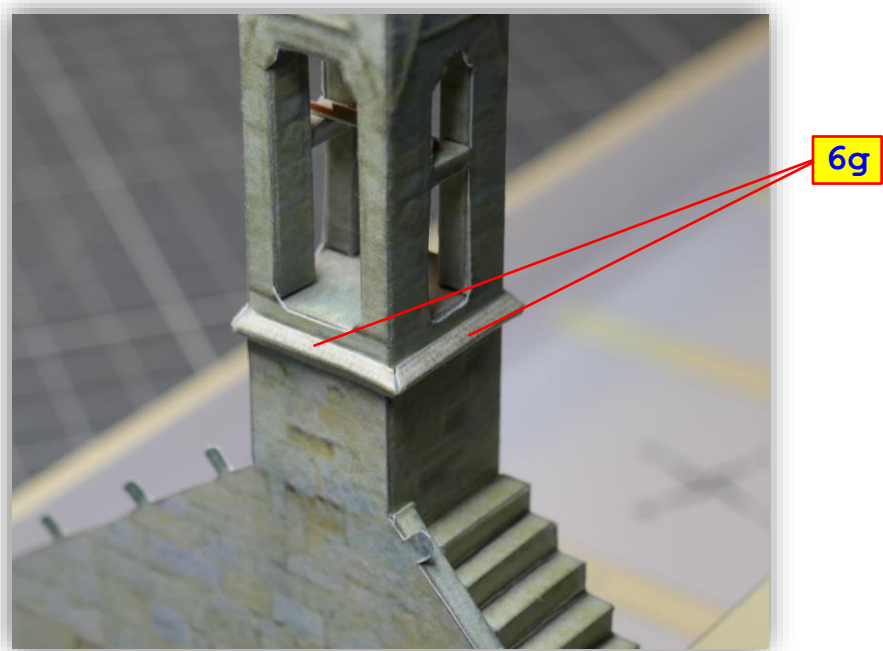

8. Rampants de pignons / *Gable rails*

3f ∪ **3e** (former N pignon W / *building NW gable*)

3e → [**2a** + **2c**] (poser N pignon W / *setting NW gable*)

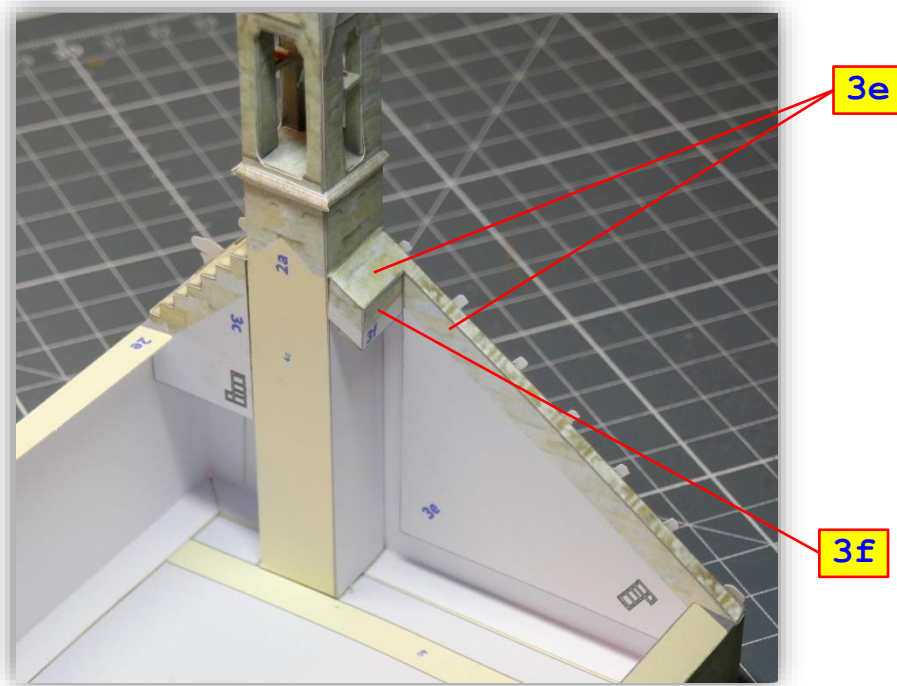

3j → **1b** (arête façade E / *E facade edge*)

3b → **3j** (dos façade E / *E facade back*)

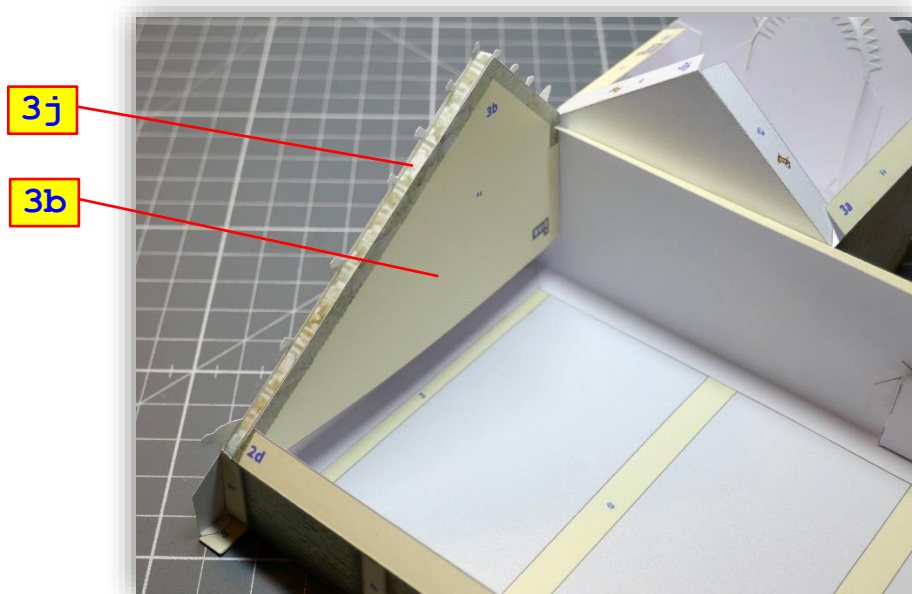

- 3i** → 3a (arête pignon S / *S gable edge*)
- 3d** → 3i (dos pignon S / *S gable back*)

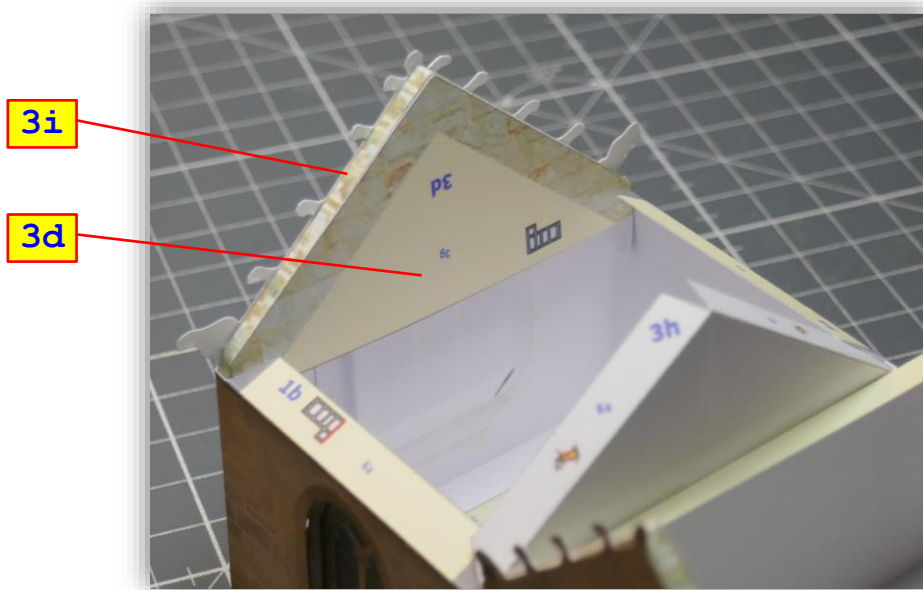

9. Contreforts / *Buttresses*

- 6e** ↪ (façade W / *W facade*)
- 6f** ↪ (angle SW / *SW corner*)
- 6e** → [**1a** + **2c**] (façade W / *W facade*)
- 6f** → [**1a** + **2c** + **2e**] (angle SW / *SW corner*)

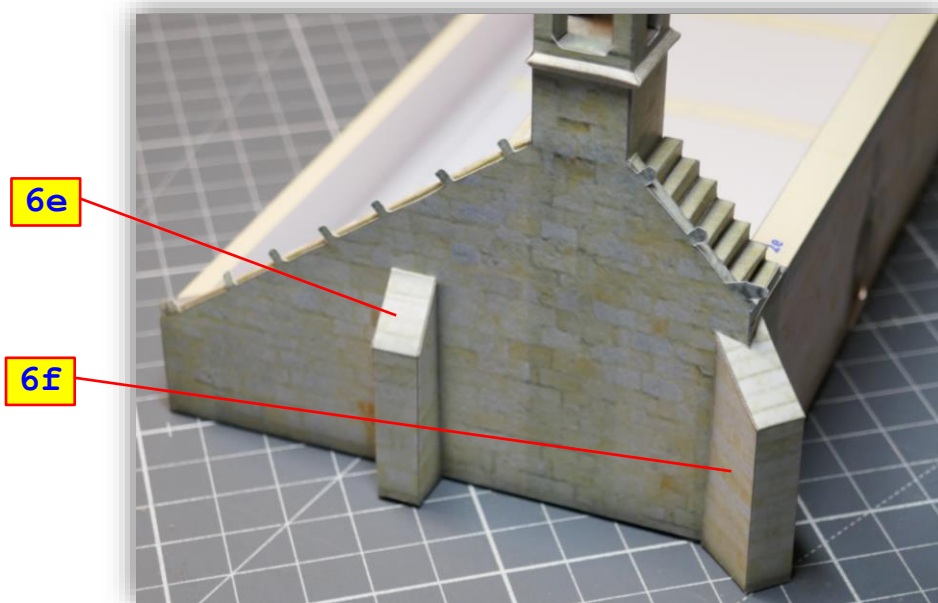

- 6d** ↷ (façade E / *E facade*)
- 6c** ↷ (angle NE / *NE corner*)
- 6b** (×2) ↷ (mur N / *N wall*)
- 6d** → [**1a** + **1b**] (façade E / *E facade*)
- 6c** → [**1a** + **2d** + **1b**] (angle NE / *NE corner*)
- 6b** (×2) → [**1a** + **2d**] (mur N / *N wall*)

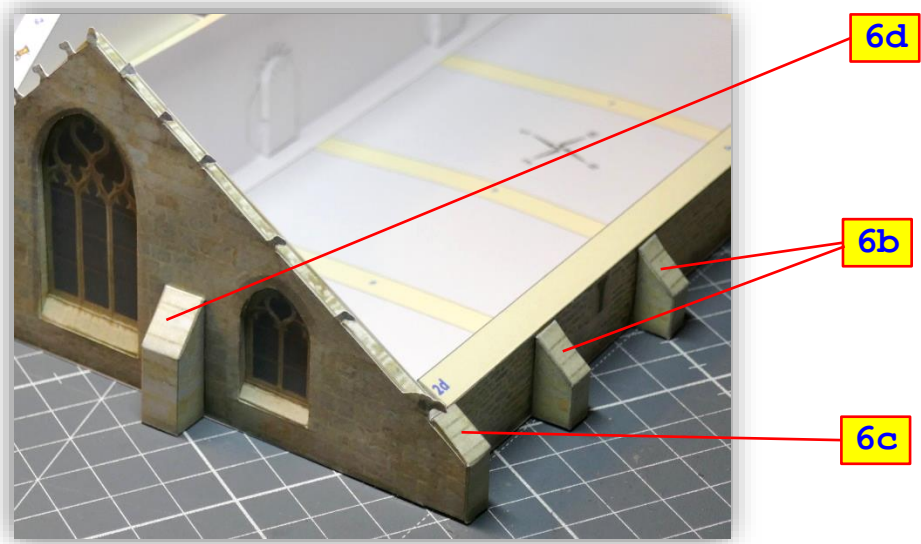

10. Supports de toiture / *Roof holders*

- 4c** → [**1a** + **2a** + **3c** + **2d** + **2e**] (pignon W / *W gable*)

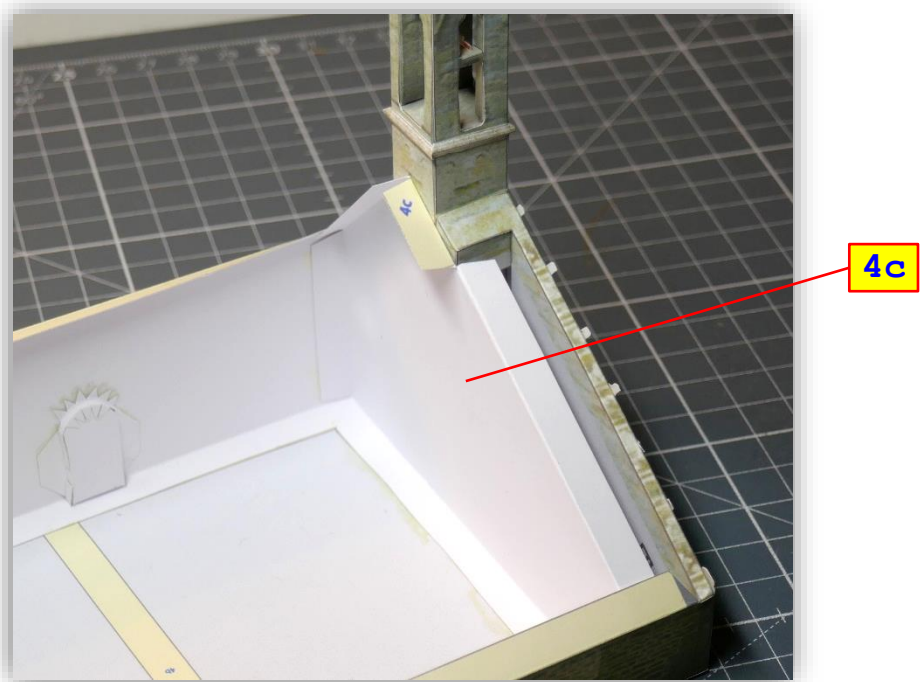

- 4a** → [1a + 3b + 2d + 2e] (pignon E / *E gable*)
- 4b** (×2) → [1a + 2d + 2e] (nef / *nave*)
- 4f** → [1a + 2d + 2e] (nef / *nave*)
- 3g** → [1a + 3d + 3a + 1b] (pignon S / *S gable*)

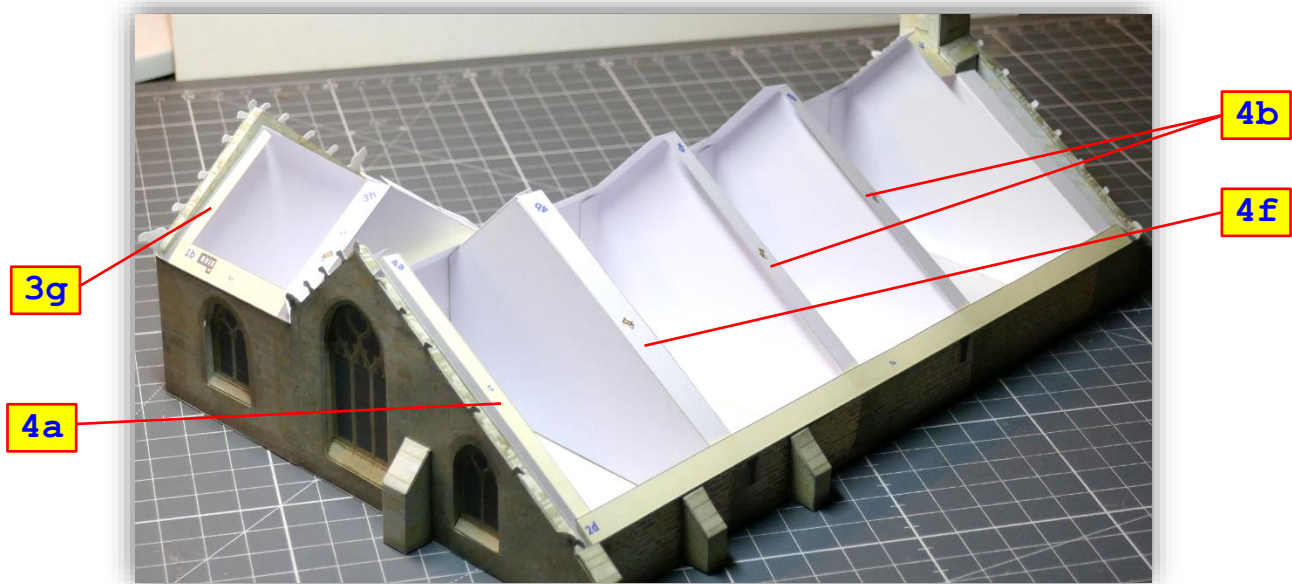

11. Toitures / *Roofs*

- 5a** ⊃ (toit de la nef / *nave roof*)
- 6a** ⊃ (toit du bras sud / *south arm roof*)
- 5a** → [4a + 4b + 4c + 2e + 2d] (pose du toit de la nef / *setting the nave roof*)
- 6a** → [3g + 3h + 3a + 1b] (pose toit du bras S / *setting the S arm roof*)

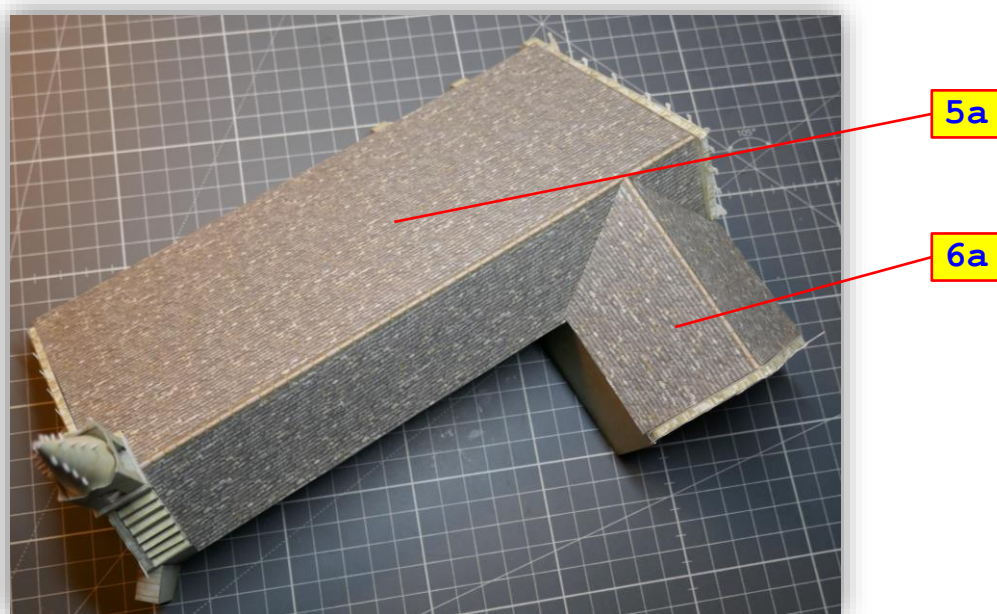

Terminé ! / *Completed!*



Merci de signaler toutes les erreurs que vous rencontrerez dans cette maquette et dans sa notice (mauvaises numérotations, pièces manquantes, étapes de montages oubliées, etc.)

Please report any errors you encounter in this model and its notice (wrong numbering, missing parts, forgotten assembly steps, etc.)

Contact : secanda@stalikez.info

Planches à imprimer / *Plates to print*

